

第34回特定非営利活動法人 日本顎変形症学会総会・学術大会

The 34th Annual Meeting of the Japanese Society for Jaw Deformities

テーマ：顎変形症治療に関わる叡智の結集
“Wisdom Concentration for the Treatment of Jaw Deformities”

共催セミナー・企業/書籍展示・
広告掲載・寄付
募集要項

会期：2024年6月27日（木）～28日（金）
会場：TFTホール（江東区有明）

第34回特定非営利活動法人
日本顎変形症学会総会・学術大会
大会長 濱田 良樹
(鶴見大学歯学部 口腔顎顔面外科学講座 教授)

ご挨拶

謹啓 御社におかれましては益々ご盛栄のこととお慶び申し上げます。
平素より、当学会の運営ならびに会員の診療にあたりましては、格別のご尽力を賜りまして厚く御礼申し上げます。

さて、この度、私は第34回 特定非営利活動法人 日本顎変形症学会総会・学術大会の大会長を拝命致しました。浅学非才の身ではありますが、関係各位にとって実り多い学術大会となることを目指して、現在、鋭意準備を進めているところであります。

第34回学術大会の会期は2024年6月27日（木）・28日（金）の両日とし、東京都江東区有明のTFTホールに於いて開催することが決まっております。大会のメインテーマは「顎変形症治療に関わる叡智の結集」とし、多くの矯正歯科ならびに口腔外科・顎顔面外科の叡智が一同に会し、活発かつ有意義な討論が展開されることを期待しております。さらに、学術大会の開催を通して、御社をはじめとする関連する企業の皆様と本学会会員が、積極的に意見交換ならびに情報交換を行うことこそ、顎変形症治療の持続的な発展には必要不可欠と考えております。

つきましては、是非とも第34回学術大会の趣旨にご賛同のうえ、ご支援を賜りますよう何卒よろしくお願い申し上げます。

末筆ながら、御社の益々のご隆盛を心より祈念申し上げます。

謹白

2023年6月吉日

第34回特定非営利活動法人日本顎変形症学会総会・学術大会

大会長 

鶴見大学歯学部 口腔顎顔面外科学講座 教授

I. 開催要項

- 名 称： 第 34 回特定非営利活動法人日本顎変形症学会 総会・学術大会
- テーマ： 顎変形症治療に関わる叡智の結集
“Wisdom Concentration for the Treatment of Jaw Deformities”
- 会 期： 2024 年 6 月 27 日（木）・28 日（金）
- 会 場： 東京ビックサイト T F T ホール
〒135-0063 東京都江東区有明 3-4-10TFT ビル西館 2 階
- 大会長： 濱田 良樹（鶴見大学歯学部 口腔顎顔面外科学講座 教授）
- 規 模： 予定参加者 約 700 名
- 学術大会ホームページ : <https://procomu.jp/jsjd2024/>
- プログラム概要（予定）：
 - (1) 基調講演
 - (2) 特別講演
 - (3) 教育講演
 - (4) シンポジウム
 - (5) 一般演題（口演・ポスター）
 - (6) 学会賞受賞講演
 - (7) 共催セミナー
 - (8) 企業展示
 - (9) 第 20 回教育研修会
 - (10) 市民公開講座
 - (11) 理事会、評議員会、各種委員会
 - (12) 会員懇親会
- 参加対象者 : 歯科医師、医師、歯科衛生士、歯科技工士及び医療関係者
- 大会事務局 : 鶴見大学歯学部口腔顎顔面外科学講座 準備委員長：中岡一敏
〒230-8501 神奈川県横浜市鶴見区鶴見 2-1-3
TEL：045-580-8327 FAX：045-580-8327
- 運営事務局 : 株式会社プロコムインターナショナル
〒135-0063 東京都江東区有明 3-6-11TFT ビル東館 9 階
TEL：03-5520-8821 FAX:03-5520-8820 E-mail：jsjd34@procom-i.jp

Ⅲ. 共催セミナー募集要項

(1) 開催形式

第34回特定非営利活動法人日本顎変形症学会 総会・学術大会と貴社共催
チラシ等への記載方法

共催：第34回特定非営利活動法人日本顎変形症学会 総会・学術大会
〇〇〇〇株式会社

(注) 複数社にてご共催の場合は、

共催：第34回特定非営利活動法人日本顎変形症学会 総会・学術大会
〇〇〇〇株式会社/□□□□株式会社

(2) プログラム編成

演者、座長、テーマ等につきましては、事前にご相談ください。

最終決定に関しては大会長に一任とさせていただきます。

(3) 演者および座長への依頼状

演者・座長の先生へは、貴社よりご依頼の上、正式な承諾書を手いただき、大会事務局宛にお知らせください。また、学会抄録集に演者・座長の先生お名前・御所属、講演タイトルの掲載を予定しておりますので、2024年3月15日までに大会運営事務局宛にお知らせください。また、学会抄録集の掲載をいたします。恐れ入りますが抄録データ(1,200文字)も2024年3月15日までに運営事務局宛にご送付いただきますようお願いいたします。

(4) 共催関係費用負担について

<共催費用に含まれるもの>

- ・ 講演会場費/付帯設備費(机、椅子、ステージ等)
- ・ 音響関係費/照明関係費
- ・ 会場機材費(本大会で使用している設置済み機材)
- ・ PC発表用機材(スクリーン、プロジェクター、講演台上モニター1台)
- ・ レーザーポインター
- ・ マイク(座長席/演者席/客席)

<共催費用に含まれないもの>

上記以外の経費は別途共催会社様にてご負担をお願いいたします。

(例) 控室機材、共催セミナー参加者飲食費(弁当・お茶等)座長、講師等の
飲食費、講師旅費・謝金・宿泊費、看板装飾、運営人件費、印刷物制作
費等、
その他

共催セミナーの共催費用については、別紙の一覧表をご参照ください。

(5) 日程・会場決定について

募集にあたっては、ご希望の日程、会場が重なる場合がございますので、必ず、第2希望、第3希望をご記入ください。会場の決定については、申込の開催希望欄を参考にし、協議させていただきますが、最終決定は大会長に一任とさせていただきます。

(6) 申込方法

下記サイトより必要事項をご記入の上、お申込みください。

<https://procom-i.jp/jsjd2024/sponsorship/>

(7) 申込締切

2024年1月31日（予定）

(8) 共催費用のご入金（※振込み手数料は貴社にてご負担願います。）

共催費用のご入金は下記指定口座に後日ご案内予定の期日までにお振り込みをお願いします。

（注）共催セミナー手配関係のご案内は大会1ヶ月前頃に送付予定です。

<振込先>

銀行名：三菱UFJ銀行 鶴見支店（621）

口座番号：（普）0565917

口座名：第34回日本顎変形症学会総会・学術大会 濱田良樹

フリガナ：ダイサンジュウヨンカイニホンガクヘンケイシヨウガツカイソウカイガクジュツタイカイ ハマダヨシキ

(9) 共催費一覧

開催日	セッション名	会場	席数	共催費 (税込)
6月27日（木）	ランチョンセミナー1	A会場	約500名予定	600,000円
	ランチョンセミナー2	B会場	約300名予定	600,000円
6月28日（金）	ランチョンセミナー3	A会場	約500名予定	600,000円
	ランチョンセミナー4	B会場	約300名予定	600,000円

※イブニングセミナー、モーニングセミナーも開催を検討しております。

(10) 透明性ガイドラインに関する同意について

本大会では、本学術大会共催セミナーに要した費用（共催費、料飲費等）に関して、各社の「企業活動と医療機関等の関係の透明性ガイドラインに関する指針」に基づいて情報公開することに同意いたします。なお、別途同意書への押印・サインは控えさせていただきますので、予めご了承ください。

(11) 変更・中止

主催者は、不測の事態や、やむを得ない事情により、開催期間・開催時間・開催方法等の変更、または開催を中止する場合があります。中止の場合、開催費用は返金しますが、申込者側にてそれまでに要した費用等は、各社の負担となりますのでご了承ください。

(12) 備品の管理および事故

セミナーで使用する備品等の管理は申込企業が責任を負うものとし、盗難・紛失・損傷等について、主催者は補償を含めた一切の責任を負いかねますので、各社にて保険に加入するなどの措置をとってください。申込企業の行為により事故が発生したときは、当該申込企業の責任において解決するものとし、主催者はこれに対し一切責任を負いません。

IV. 企業・書籍展示出展募集要項

- (1) 会期：2024年6月27日(木)～28日(金)
- (2) 大会長：濱田 良樹(鶴見大学歯学部 口腔顎顔面外科学講座 教授)
- (3) 講演会場：東京ビッグサイト TFT ホール
(東京都江東区有明 3-4-10 TFT ビル西館 2階)
- (4) 展示会場：東京ビッグサイト TFT ホール
(東京都江東区有明 3-4-10 TFT ビル西館 2階) ホワイエおよび会議室(予定)
- (5) 出展料金
 - 1) 医薬品・機器：110,000円/1小間(税込)

(スペース渡しのみ(W1.8m×D450mm×H2100mm))

注) 上記金額は展示スペースのみの料金です。バックパネル、サイドパネル等は含まれておりません。下記のようにパッケージブース(有料)を別途ご案内させていただきます。
また、特別電気工事が必要な場合も別途ご請求となります。

■ パッケージブース料金

55,000円/1小間(税込)

(パッケージ小間に含まれるもの)

- 1. バックパネル(木工パネル：W1.8m×H2.1m)
- 2. 展示用机(原則、会場設備使用)
- 3. 椅子2脚(原則、会場設備使用)
- 4. 社名板
- 5. 電源(会場壁コンセント1口：300W)

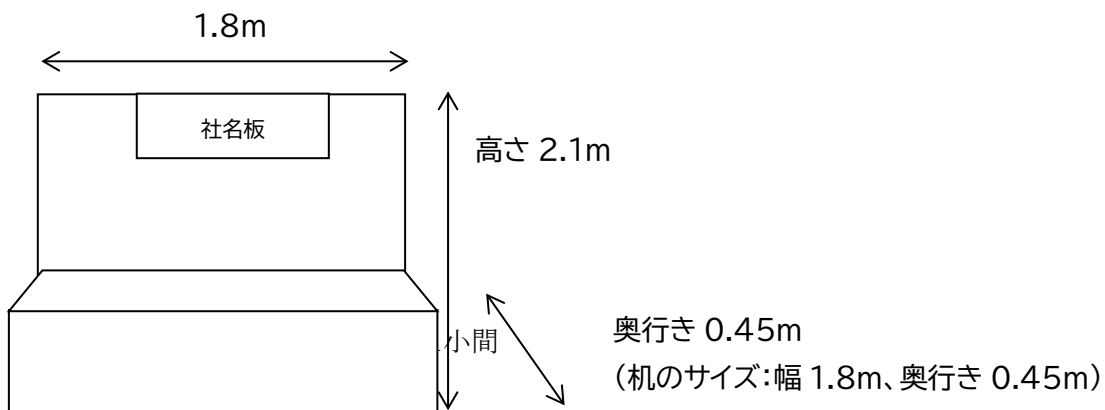

2) 書籍：33,000円（税込）/1小間（1小間＝机4本、机1本追加毎に16,500円（税込）の追加料金）できるだけ2小間の使用をお薦め致します。

（6）募集小間数：企業・書籍展示22小間（予定）

（7）申込小間数と小間位置の決定

出展申込小間数は1小間を単位として小間数に制限は設けません。小間位置の決定は、出展物の種類、小間数等を考慮し、主催者が決定いたします。出展者が許可なく小間の全部あるいは一部の譲渡や交換を行うことはできません。

（8）出展の取消し

申込形態の如何に拘わらず、出展申込みの取消しは原則として認めませんが、やむなく出展の取消しもしくは申込み内容の変更を行う場合には、その理由を明記した文書を主催者に提出し、承諾を得てください。出展を取り消された場合、出展料の返却はいたしませんのでご了承ください。

（9）開催の変更・中止

主催者は天災、不可抗力またはやむを得ない事由により、本展示会の開催期間および時間を変更、又は開催を中止する場合があります。主催者はこれによって生じた損害を補償いたしません。展示会開催を事前に中止した場合には出展料は返金いたしますが、出展者側がそれまでに要した費用は各社の負担となります。

（10）出展物の管理及び事故

出展物の管理は各出展者が責任を追うものとし、盗難、紛失等の損害について主催者は補償を含めた一切の責任を負いかねますので、各社にて保険に加入するなどの措置をとってください。出展者の行為により事故が発生した場合は、当該出展者の責任において解決するものとし、主催者はこれに対し一切の責任を負いません。

（11）出展物の販売の禁止

会期中現金と引き換えに出展物を引き渡すことは禁止いたします。但し、当方の認めたものは、限定的に許可する場合があります。

（12）学術大会への参加資格

講演会場内にはお入りいただくことはできません。

参加希望の方は学会の通常の参加登録の手続きをお願い致します。

(13) 展示会日程 (予定)

- ◇搬入設営 会期前日を予定しておりますが会期約1ヶ月前に別途ご連絡予定です。
- ◇展 示 2024年6月27日(木)9時～会期最終日15時頃まで予定
- ◇搬 出 会期最終日15時頃～16時予定(別途ご案内予定)
注)上記日程が急遽変更になる場合がございますのでご了承ください。この変更にもなう出展申込の取消はできません。また、これにより生じた損害は補償できません。
- ◇搬入・搬出経路に関しては別途、大会前にご連絡いたします。
- ◇小間配置 小間配置に関しては事前にご案内予定ですが、最終的な配置に関しては大会長に一任といたします。
注)上記日程は変更する場合がありますのでご了承ください。

(14) 第34回特定非営利活動法人日本顎変形症学会 総会・学術大会 運営担当

株式会社プロコムインターナショナル

住所：〒135-0063 東京都江東区有明三丁目6番地11 TFTビル東館9階

TEL：03-5520-8821 FAX：03-5520-8820

E-mail：jsjd34@procom-i.jp

(15) 申込方法&締切

下記サイトより必要事項をご記入の上、お申込みください。

<https://procom-i.jp/jsjd2024/sponsorship/>

申込締切：2024年3月29日までにお申込ください。

出展料は下記指定口座に後日ご案内予定の期日までにお振り込みをお願いします。

■出展料振込先

銀行名：三菱UFJ銀行 鶴見支店(621)

口座番号：(普)0565917

口座名：第34回日本顎変形症学会総会・学術大会 濱田良樹

フリガナ：ダイサンジユウヨンカイニホンガクヘンケイシヨウガツカイソウカイガ
クジユツタイカイ ハマダヨシキ

(16) 展示お問い合わせ先・申込書送付先

住所：〒135-0063 東京都江東区有明三丁目6番地11 TFTビル東館9階

株式会社 プロコムインターナショナル

第34回特定非営利活動法人日本顎変形症学会 総会・学術大会運営担当宛

TEL：03-5520-8821 FAX：03-5520-8820

E-mail：jsjd34@procom-i.jp

V. プログラム・抄録号 広告掲載募集要項

1. 広告掲載媒体：第34回特定非営利活動法人日本顎変形症学会 総会・学術大会
2. 配布対象：学会員、関係の対象参加者および関係者
3. 配布部数：約2,500部（予定）（A4版）
4. 媒体制作費：1,450,000円
5. 広告料総額：1,133,000円
6. 募集数計：13口
7. 広告掲載料金

No.	仕様	料金（円）
①	広告A4版大会抄録集（1ページサイズ（モノクロ） 掲載頁は表3（裏表紙の裏） 募集口数（1口）	110,000円
②	広告A4版大会抄録集（1ページサイズ（モノクロ） 掲載頁は表4（裏表紙） 募集口数（1口）	165,000円
③	広告A4版大会抄録集1ページサイズ（モノクロ） （掲載後付） 募集口数（4口）	99,000円
④	広告A4版大会抄録集（1/2ページサイズ（モノクロ） （掲載後付） 募集口数（7口）	66,000円

注) 掲載頁の表3、表4に関してはお申込多数の場合お申込の先着順とさせていただきますのでご了承ください。また、後付の場合は掲載場所に関しては主催者に一任とさせていただきます。

8. 広告申込締切:2024年3月29日

9. 広告申込方法

下記サイトより必要事項をご記入の上、お申込みください。

<https://procom-i.jp/jsjd2024/sponsorship/>

10. 版下送付締切および送付先

(ア) 版下送付締切：2024年4月5日

(イ) 版下送付先：住所：〒135-0063 東京都江東区有明3-6-11 TFTビル東館9階
株式会社 プロコムインターナショナル
第34回特定非営利活動法人日本顎変形症学会 総会・学術大会運営担当宛
TEL：03-5520-8821 FAX:03-5520-8820 E-mail：jsjd34@procom-i.jp

注) 版下は完全版下（可能な限り電子データ）でご送付ください。

11. 広告料振込先

下記指定口座に後日ご案内予定の期日までにお振り込みをお願いします。

銀行名：三菱UFJ銀行 鶴見支店（621）

口座番号：普通口座 0565917

口座名：第34回日本顎変形症学会総会・学術大会 濱田良樹

フリガナ：ダイサンジュウヨンカイニホンガクヘンケイシヨウガツカイソウカイガ
クジュツタイカイ ハマダヨシキ

VI. 寄付金募集要項

- (1) 寄附金の目的と用途
第34回特定非営利活動法人日本顎変形症学会 総会・学術大会準備、並びに運営に関する費用に充当します。
- (2) 募金の名称
第34回特定非営利活動法人日本顎変形症学会 総会・学術大会寄附金
- (3) 募金の目標額
1,000,000円
- (4) 募金の期間
2024年6月28日（予定）まで
- (5) 寄附金申込方法
趣旨にご賛同賜りご協力いただけます場合は、
下記サイトより必要事項をご記入の上、お申込みください。
<https://procom-i.jp/jsjd2024/sponsorship/>
- (6) 寄附金振込方法
下記指定口座に後日ご案内予定の期日までにお振り込みをお願いします。
〈振込先〉
銀行名：三菱UFJ銀行 鶴見支店 (621)
口座番号：普通口座 0565917
口座名：第34回日本顎変形症学会総会・学術大会 濱田良樹
フリガナ：ダイサンジュウヨンカイニホンガクヘンケイシヨウガツカイソウカイガクジュツタイカイ ハマダヨシキ
- (7) 税法上の扱い
免税措置は、特にありません。
- (8) 寄附金募集の責任者
氏名：濱田 良樹（鶴見大学歯学部 口腔顎顔面外科学講座 教授）
住所：〒230-8501 神奈川県横浜市鶴見区鶴見 2-1-3
TEL：045-580-8327 FAX：045-580-8327
- (9) 寄附金募集の連絡先
第34回特定非営利活動法人日本顎変形症学会 総会・学術大会担当宛
株式会社 プロコムインターナショナル内
住所：〒135-006 東京都江東区有明 3-6-11TFT ビル東館9階
TEL：03-5520-8821 FAX：03-5520-8820 E-mail：jsjd34@procom-i.jp
- (10) 透明性ガイドラインに関する同意について
本大会では、本学術大会（寄附金）に関して、各社の「企業活動と医療機関等の関係の透明性ガイドラインに関する指針」に基づいて情報公開することに同意いたします。なお、別途同意書への押印・サインは控えさせていただきますので、予めご了承ください。

Ⅶ. 各種申込方法

下記サイトより必要事項をご記入の上、お申込みください。

<https://procom-i.jp/jsjd2024/sponsorship/>

※企業活動と医療機関等の関係の透明性ガイドラインについて、企業の活動における医療機関等との関係の透明性・信頼性向上のため、医療機関および医療機関関係者等に対する研究費、寄付、交流等の支出に関する情報を、企業が自社のウェブサイトで公開することに伴い、各社が当学会集会对して行う共催費用の支払いに関し、各社ウェブサイトで公開されることに同意します。

(連絡先) 第34回特定非営利活動法人日本顎変形症学会 総会・学会大会運営担当
〒135-0063 東京都江東区有明三丁目6番地11 TFTビル東館9階
TEL : 03-5520-8821 FAX : 03-5520-8820 E-mail : jsjd34@procom-i.jp